

# des histoires

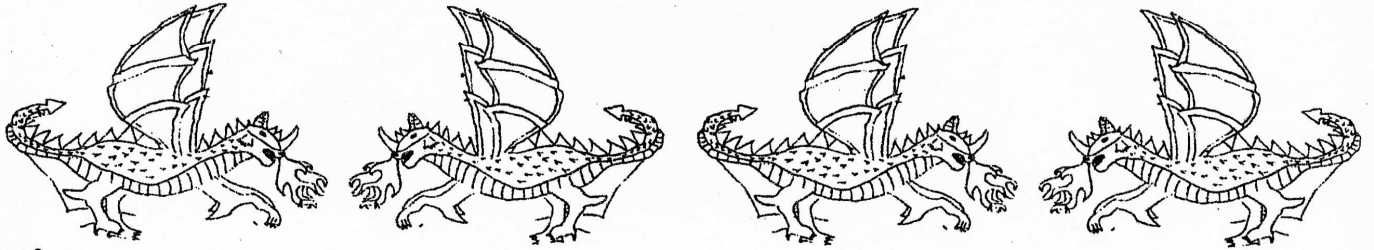

# de dragons

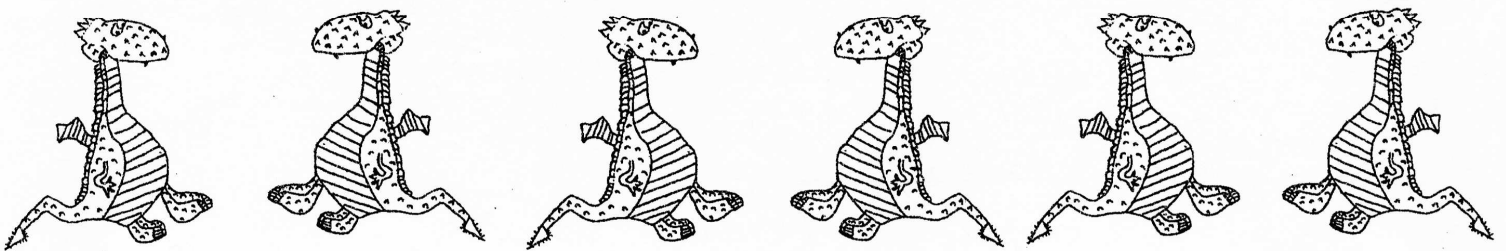

Il était une fois un dragon qui avait une queue fourchue pleine de piquants. Sa peau était épaisse et râpeuse. Ses oreilles étaient hérissées. Il avait de petites ailes et des dents tranchantes et effrayantes. Il était très têtu, quelquefois il lui arrivait d'être nerveux et agressif.

**C'était un dragon.....**

**Alessia**

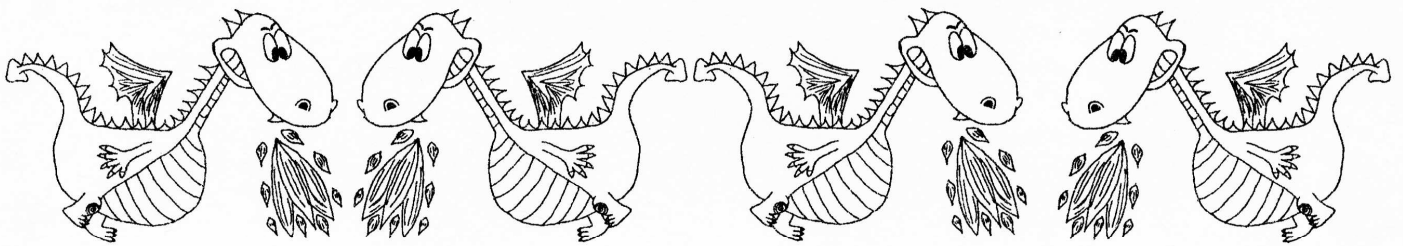

si vous aimez les histoires de dragons  
**tirez la flèche vers le haut**

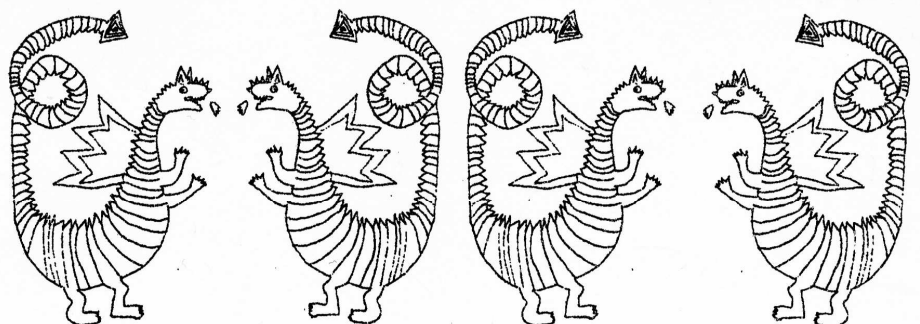
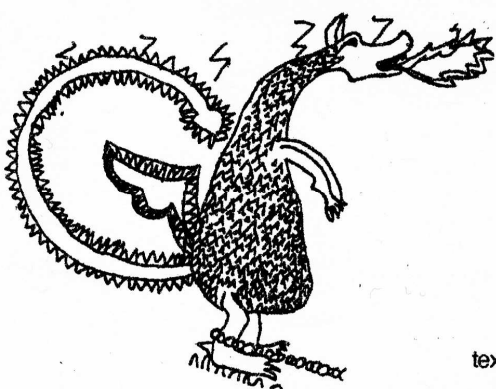

à propos de la page :

# «des histoires de dragons»

Dans le numéro 366 de CPE, publié en octobre 2004, nous avons proposé une fiche technique pour la réalisation d'une présentation dont le texte, d'une histoire ou d'une lettre par exemple, ne devient visible qu'après la manipulation d'une partie coulissante. Le texte pouvant être escamoté par une manipulation en sens inverse.

La page «des histoires de dragons» a été réalisée d'après cette fiche avec quelques ajustements précisés ci-dessous.

pour présenter, de façon plaisante,  
une histoire ou une correspondance :

## un texte escamotable grâce à un système de coulisse et coulisseau

1.

Il faut deux feuilles au format A4 (21 sur 29,7 cm) : l'une pour la **partie fixe appelée coulisse** et l'autre pour la **partie mobile appelée coulisseau**.

Remarques : En travaillant avec un papier de 120 ou 160 g/m<sup>2</sup>, la fabrication se trouve facilitée et les manipulations d'utilisation sont plus sûres. Selon les techniques d'illustration et d'écriture, on peut opter pour du papier à grain type «papier à dessin» ou pour un papier lisse, type «bristol» ou «papier pour photocopieur et imprimante». Toutes ces qualités sont disponibles dans le commerce en ramettes de 250 feuilles, voire de 100 ou même de 50.

2.

### Préparation de la partie fixe : la coulisse.

Traçage au crayon conformément aux cotes indiquées ci-dessous. Veiller à des tracés légers puisque ce ne sont que des repères ou des guides qu'il conviendra de gommer par la suite.

- une ligne AB et une ligne CD parallèles à 25 mm des bords, grands côtés, à droite et à gauche,
- entre la ligne AB et la ligne CD, sept lignes parallèles aux petits côtés espacées de 33 mm, en commençant par le haut de la feuille.

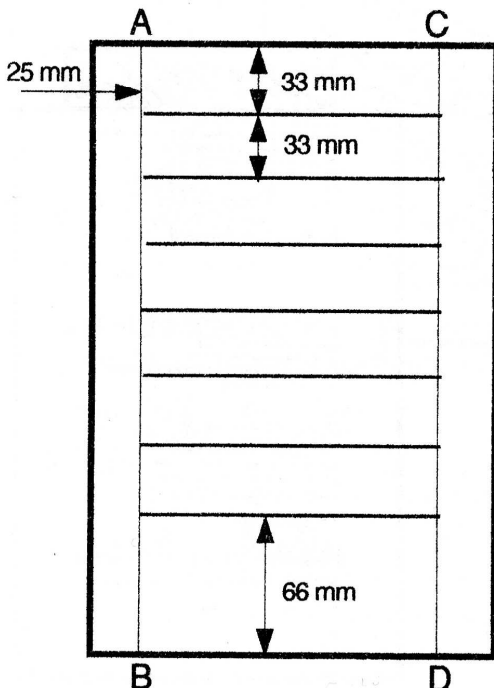

Les sept lignes parallèles aux petits côtés sont à entailler. Pour ce faire, on peut penser à l'utilisation d'un cutter ordinaire mais c'est un outil beaucoup trop dangereux.

Il y a deux solutions :

- utilisation d'un cutter de sécurité (aucun risque de blessure ni même d'égratignure - cf CPE n° 366, p.25)
- utilisation de ciseaux : on incise en partant du bord de la feuille ; puis on colle une bande de papier de 25 mm de large sur toute la hauteur de la feuille (cette bande est prélevée dans une chute de découpe du coulisseau comme expliqué plus loin)

Remarque : Dans l'hypothèse de l'incision aux ciseaux, donc en partant du bord de la feuille, il peut être intéressant d'enfiler le coulisseau (points 3 et 4 page suivante) avant de coller la bande de papier comme il vient d'être indiqué.

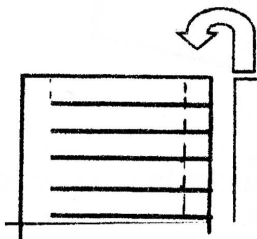

.../...

suite de la fiche technique

### 3. Préparation de la partie mobile : le coulisseau.

Traçage au crayon conformément aux cotes indiquées ci-dessous. Le coulisseau a la forme d'un T renversé. La découpe peut se faire aux ciseaux sans problème.

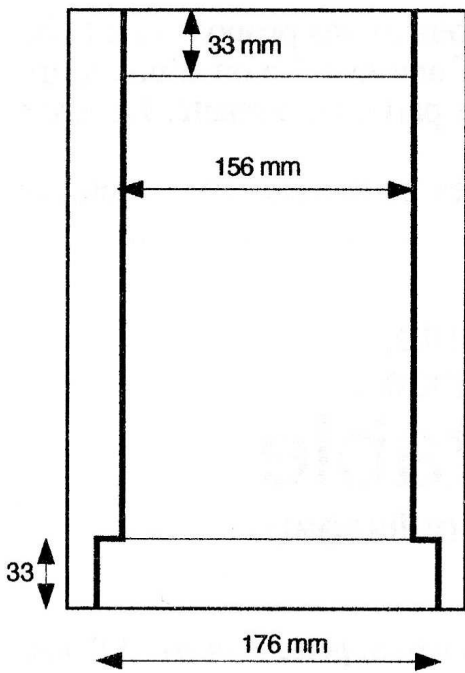

On trace huit lignes parallèles aux petits côtés comme on l'a fait pour la coulisse (écartées de 33 mm). Mais ces lignes servent uniquement de repères pour placer le texte et les dessins, il n'y a donc pas lieu de les inciser.

### 4. Assemblage de la coulisse et du coulisseau

On insère le coulisseau dans la coulisse à la manière d'un tissage en commençant par le bas, le coulisseau, au départ, étant derrière la coulisse (puis il passe devant, puis derrière etc...)

Lorsque le coulisseau est en place on peut le manoeuvrer en le tirant vers le haut (puis en le poussant vers le bas).

Cette manipulation permet de rendre visibles des parties (des bandes horizontales) qui étaient cachées dans la position initiale.

**Le support est maintenant prêt à recevoir des textes et des images.**

Il convient parfaitement pour une lettre-surprise originale à son correspondant.

Mais d'autres usages sont possibles.

Si des dessins ou des textes doivent y être imprimés, à l'imprimante de l'ordinateur ou au photocopieur, il faut évidemment procéder à l'impression avant les incisions et la découpe.

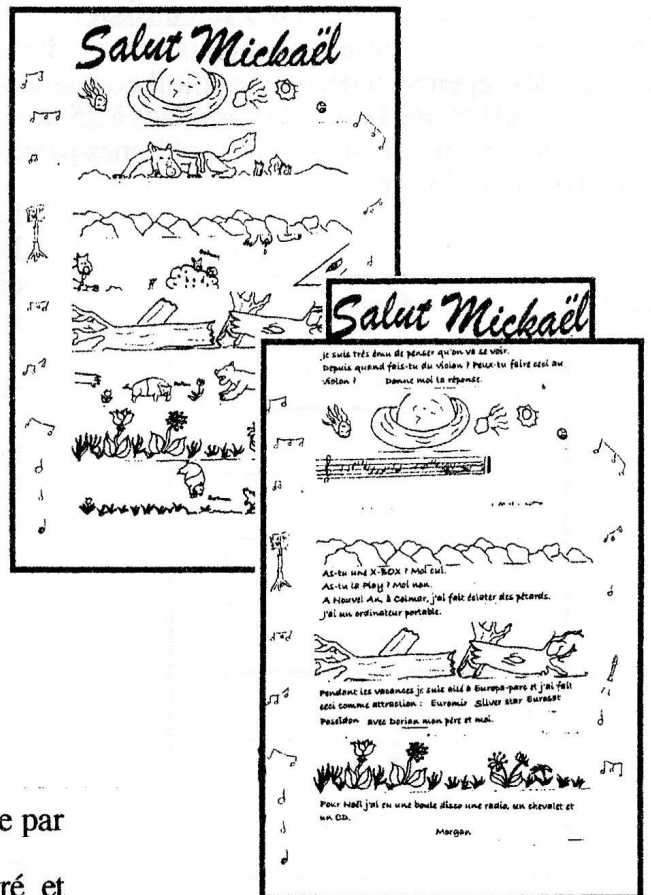

Deux lettres destinées aux correspondants créant la surprise par utilisation du système «coulisse-coulisseau».

(Chaque lettre est présentée deux fois : coulisseau rentré et coulisseau tiré)