

Comment vérifier une BTJ avant sa publication (2)

compte-rendu présenté par les élèves de la classe des CE1/CE2/CM1/CM2 de l'école de Koetzingue (Haut-Rhin) (3)

NOUS VERIFIONS UNE BTJ.

"Nous formons 4 groupes de 5 élèves (CE ou CM).
Chaque groupe a une feuille pour inscrire le matériel.
Nous avons une copie de la maquette de la BTJ avec toutes les explications.
Nous lisons toute la BTJ. Nous en discutons." (Armelle, CM1)

LE MATERIEL NECESSAIRE

"Il faut tout ce matériel:
Nous avons dû amener une partie du matériel, et notre maître a amené l'autre partie."
(Nicolas et Anne-Caroline)

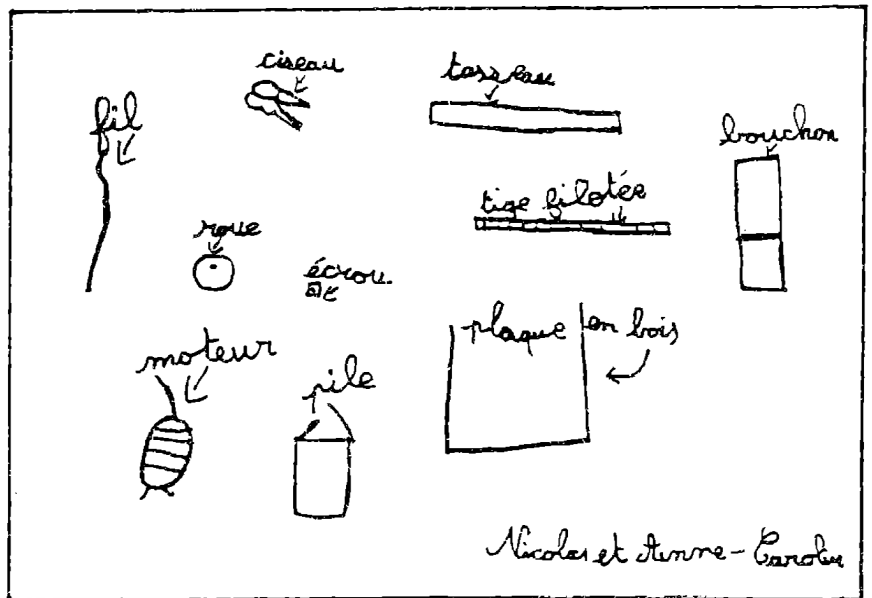

EXPERIENCES AVEC LE MOTEUR

"Nous faisons les expériences de la BTJ.
Si le moteur ne marche pas, deux possibilités:
-le moteur est cassé
-la pile est vide.
Si vous voulez que le moteur tourne dans un sens ou dans l'autre sens, tournez le moteur ou la pile."
(David)

VERIFICATION DE LA PILE

"Pour vérifier la pile on essaye avec la langue ou une ampoule.
Si l'ampoule brille, la pile marche."
(Cyrille, CM1, Kevin, CE2)

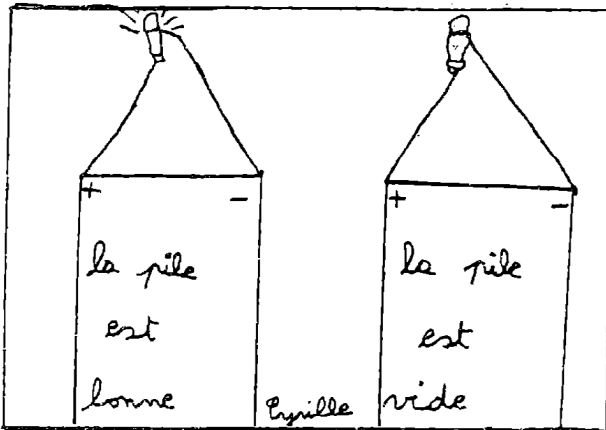

MISE EN PLACE DES ROUES

Les écrous des roues sont difficiles à serrer. IL faut une pince pour les serrer. Quand

la voiture roule, les écrous se desserrent tout le temps. Nous mettons des rondelles, mais elles se desserrent encore. Nous cherchons une solution.

(Alexandre,CM1, Thierry,CM1)

COMMENT FIXER LE MOTEUR

"Nous:

- 1/ essayons le moteur.
 - 2/fabriquons la poulie.
 - 3/plaçons le moteur sur une plaque de bois
 - 4/mettons l' élastique
 - 5/branchons les 2 fils sur un domino (fils du moteur)
 - 6/branchons les 2 grands fils sur le domino et les relient à la pile.
- Ca marche mais les roues tournent avec difficulté.

(Céline,CE2, Marc,CM1)

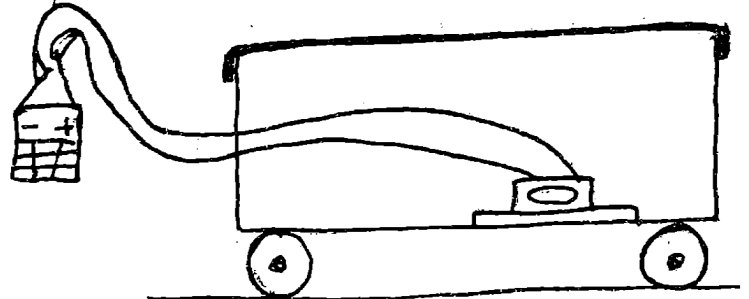

AMELIORATIONS

(Chacun des quatre groupes a construit une voiture)

"Nous prenons la voiture qui marche le mieux et nous l'améliorons.

Nous mettons un interrupteur sur l'un des fils.

Nous rajoutons une ampoule témoin pour savoir si le courant passe même si la voiture est bloquée."

(Laure,CM2, Bénédicte,CM2)

LA VOITURE FILOGUIDEE AMELIOREE

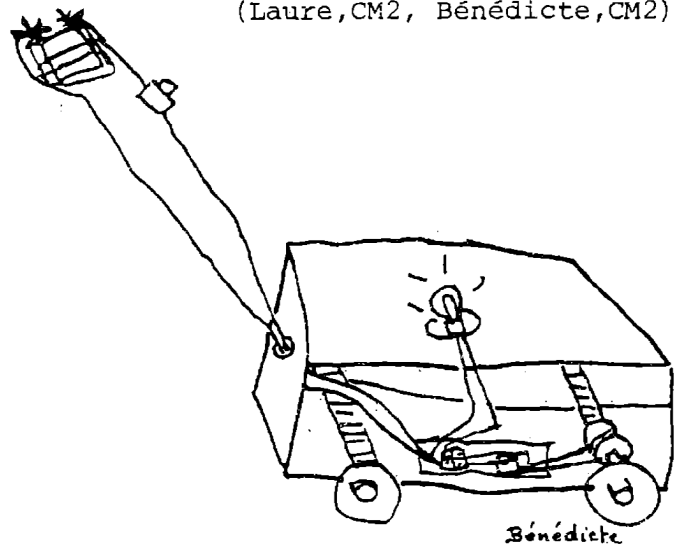
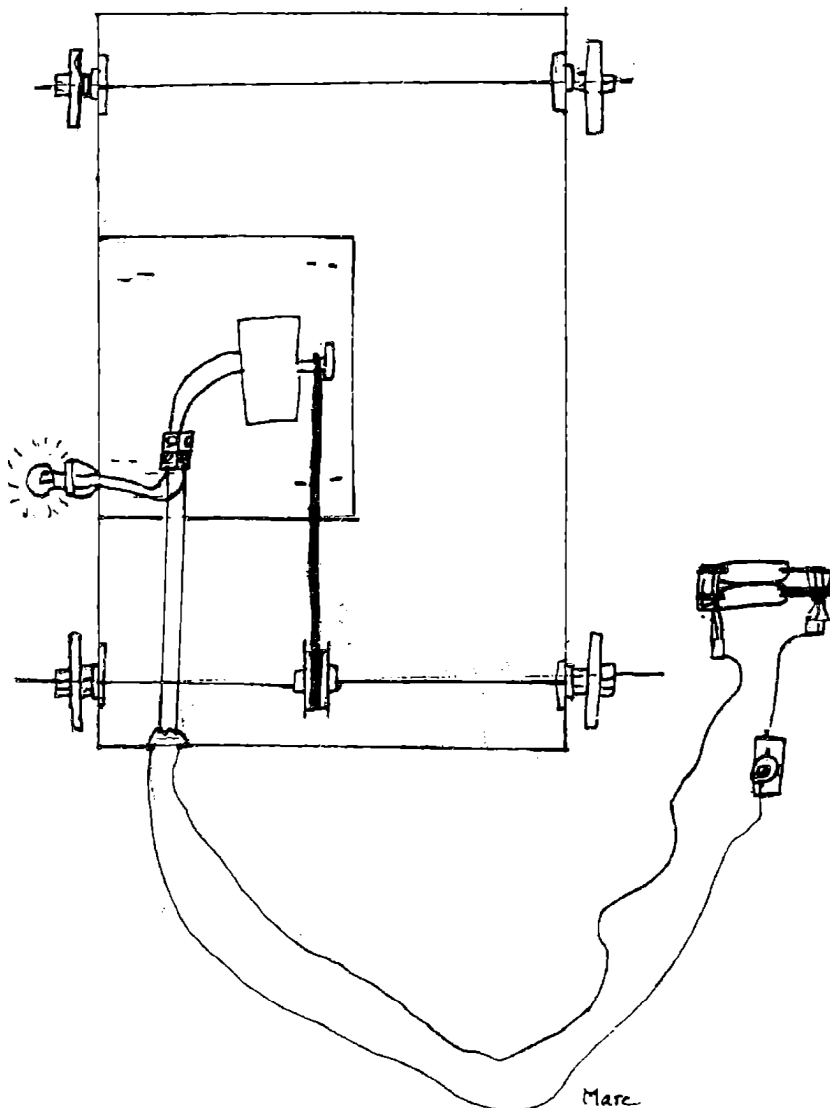

NOTES

1/ce projet "UN JOUET TECHNIQUE: LA VOITURE ELECTRIQUE" a paru le 10 juin 91 dans la brochure numéro 350

2/les projets de reportage à paraître dans la collection BTJ sont mis en expérimentation dans des classes. Les remarques émises par les enfants et les maîtres sont centralisées et

.../...

(suite des notes relatives à "UN JOUET TECHNIQUE: LA VOITURE ELECTRIQUE")

permettent au Comité de rédaction la mise au point définitive avant édition.

3/Ainsi ce projet a été expérimenté par une douzaine de classes dont celle de Richard RUNZER à Koetzingue dans le Haut-Rhin.

Les élèves de Koetzingue ont établi un document compte-rendu de leur travail à l'intention du Comité de rédaction de la BTJ.

Textes et dessins ci-dessus sont extraits de ce document. Ce document comporte également d'excellentes photos, très parlantes, que nous n'avons malheureusement pas les possibilités techniques de reproduire.

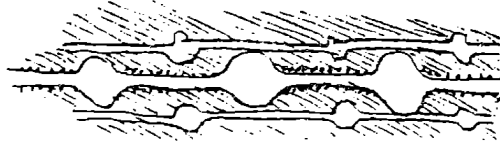

à travers les publications scolaires ...

l'école de Fougerolles-le-Château (70) vient d'installer **SON MUSEE** dans de nouveaux locaux

C'est ce que nous pouvons apprendre en lisant le numéro 14 de "LA VIE AU CHATEAU", journal scolaire trimestriel des élèves des classes maternelle et primaires de l'école du Château (70220 Fougerolles).

Voici ce qu'en disent Jamel et Sébastien:

"Nous venons d'installer notre musée dans l'ancien logement de Monique. Nous avons déménagé nos collections et nos objets stockés sous le préau.

Nous avons acheté des sous-verre et des pochettes de classement en plastique, grâce à une subvention pour le projet d'école. Nous avons aussi repeint les meubles de rangement du musée.

Les lundis et les mardis, pendant la leçon d'allemand des CM2, nous faisons deux groupes. Pendant qu'un groupe peignait, l'autre rangeait les objets: objets de l'école, de la maison, animaux, minéraux et fossiles, documents anciens.

Nous mettons à jour l'inventaire.

Nous avons reçu de nouveaux objets:

-l'un d'eux vient du Tchad. C'est une arme de chasse que monsieur Roland Daval nous a donnée.

-un buste en plâtre de Néfertiti qui était une reine d'Egypte, épouse d'un pharaon qui régnait 1400 ans avant JC.

-nos corres de Strasbourg nous ont envoyé une toupie, une boîte d'allumettes, une pipe en terre.

Maintenant le musée est bien rangé.

Nous pouvons y travailler. Nous jouons aux devinettes sur les objets, nous apprenons à les reconnaître, à les désigner.

Nous faisons des recherches pour les correspondants."

Nous relevons également que la réalisation de "LA VIE AU CHATEAU" a fait l'objet, au mois de mars 1991, d'un reportage de FR3 diffusé aux actualités régionales dans le cadre de la semaine nationale de la presse à l'école.

