

Pour votre atelier de peinture:

UN CHEVALET  
double pliant et stable

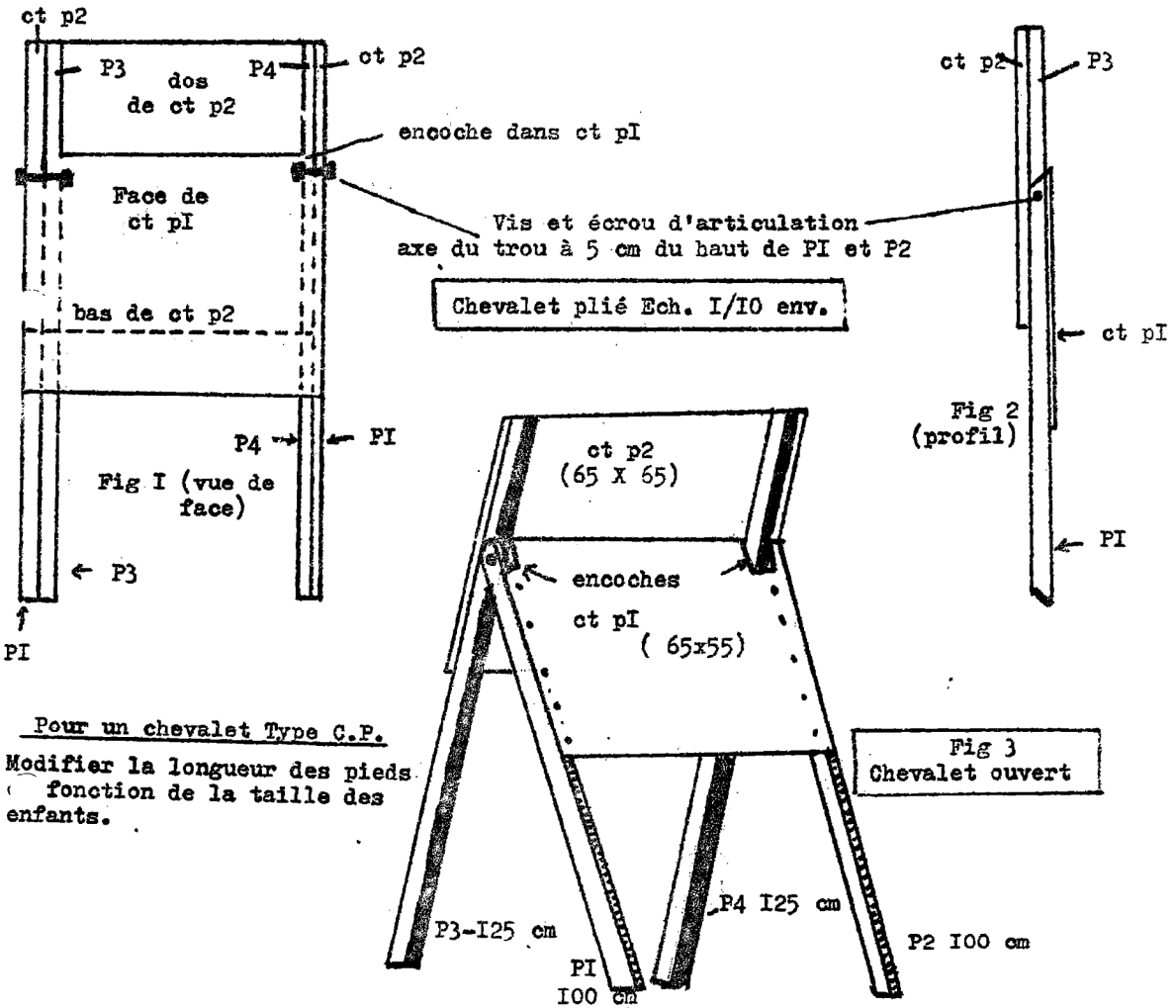

Pour un chevalet Type G.P.  
Modifier la longueur des pieds  
en fonction de la taille des  
enfants.

NOMENCLATURE .

- PI & P2 : carrelot 4 x 4 de 100 cm, taillé en biseau aux deux extrémités.
- P3 & P4 : " " " " 125 cm, taillé en biseau aux extrémités inférieures
- ct p1 : rectangle de contre-plaqué de 5 mm -65x55- Pratiquer 2 encoches de 4x4 à 4 cm du bord.
- ct p2 : carré de contre-plaqué de 5 mm -65x65- (sans encoches)
- 2 vis de 9 cm Ø 6 mm + 2 écrous

MONTAGE. Percer PI & P2 à 5 cm de l'extrémité super-mèche de 7.

Percer P3 & P4 à 30 cm " " " " " "

Clouer ct p1 sur PI et P2 (bord à bord) et ct p2 sur P3 et P4 (à 4 cm des bords).

Assembler à l'aide des vis (sans bloquer).

P. SICARD  
Ecole l'Aiguelongue  
24 - MONTPELLIER